

CE

# Modell XG 350 kpl. aus V2A mit Pumpe

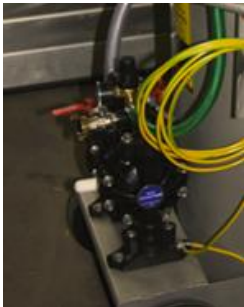
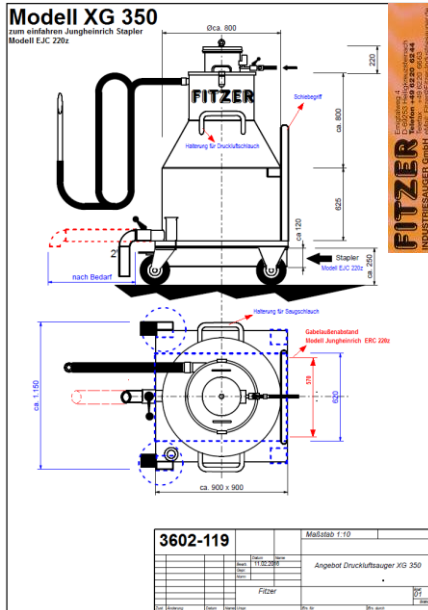

- **Technische Daten bei 5 bar:**
- Ansaugluft: ca 2.800 ltr/min
- Unterdruck: ca. 4.000 mm/Ws
- Druckluftanschluss: R 1/2“, 3/4“, 1“ usw.
- Sauganschluss: Ø 50 mm, 38 mm
- Fassungsvermögen : 350 ltr. mit 2“  
Entleerungshahn
- Lautstärke: ca.68 dB(A)
- L x B x H: ca. 900 x 900 x 1895 mm
- Gewicht: ca. 180 kg

**FITZER**  
 INDUSTRIESAUGER GmbH

Emigtalweg 4  
 D-69253 Heiligkreuzsteinach  
 Telefon +49 6220 6244  
 Telefax +49 6220 6663  
 eMail: Fitzer@Fitzer-Industriesauger.de